

Aluminum Haustüren RD80 in RC 2



IFE-Süd

Bauelemente rund ums Haus

BERATUNG - PLANUNG - ABWICKLUNG - SERVICE

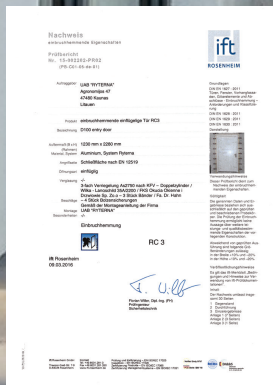
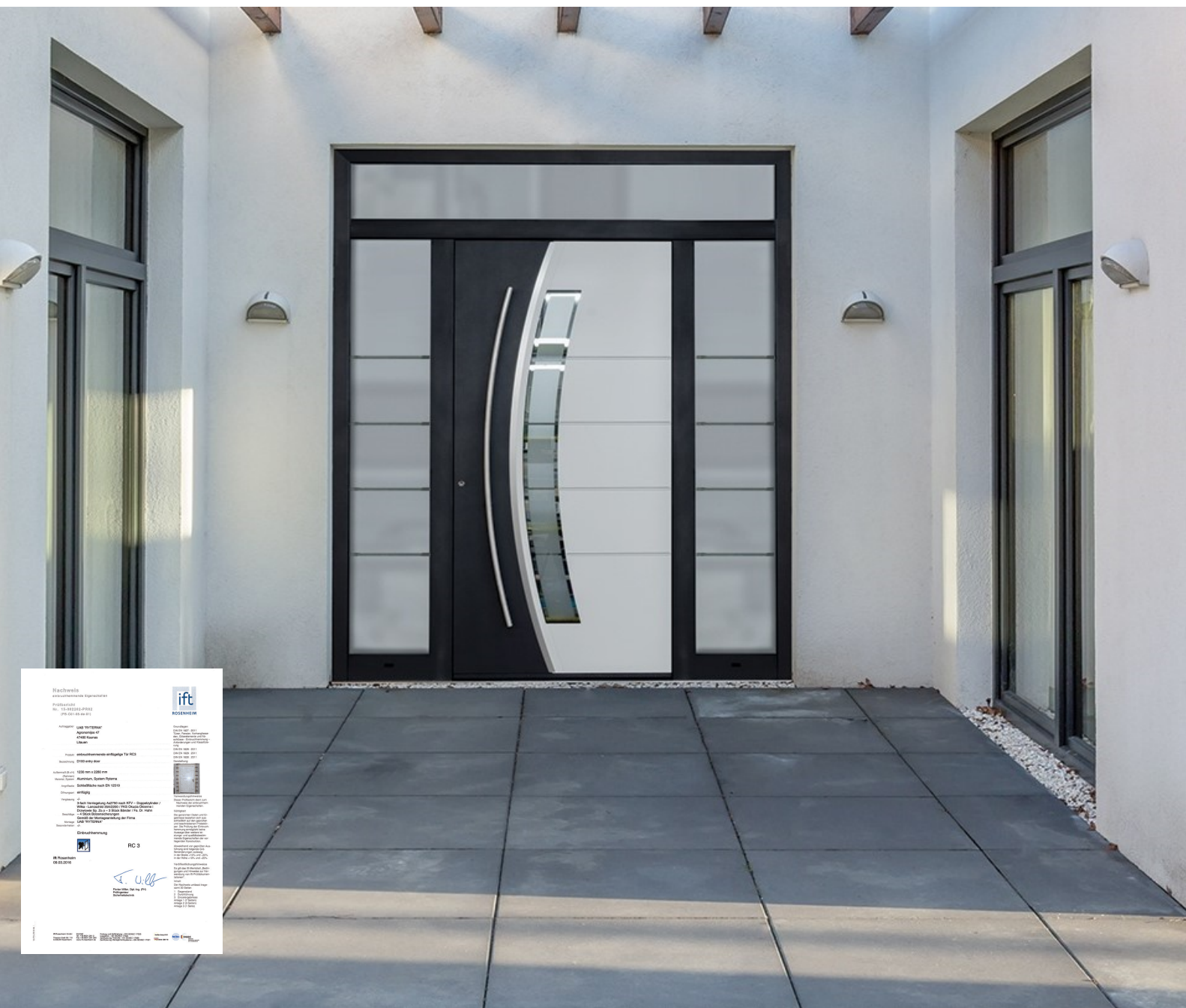

Modell RD80-703

15 Farben + Auswahl zwischen Strukturfarbe und glatt

Verglasung in **P4A außen + innen**

1600mm gebürstete Edelstahlgriff

3-fach Verriegelung mit 2 Schwenkhaken

einfarbig - € 3.399*

mehrfarbig - € 3.650*

* inkl. 19% MWSt
- zzgl. Montage
- zusätzl. Zubehör lt. Preisliste

3-FACH VERGLASUNG (P4A+4+P4A)



Klarglas - SGC



Mattiertes Glas - SGM

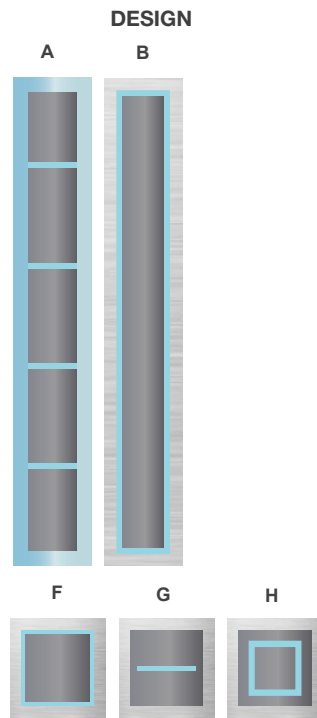

Design gegen Aufpreis

SEITENTEILE/ OBERLICHTER

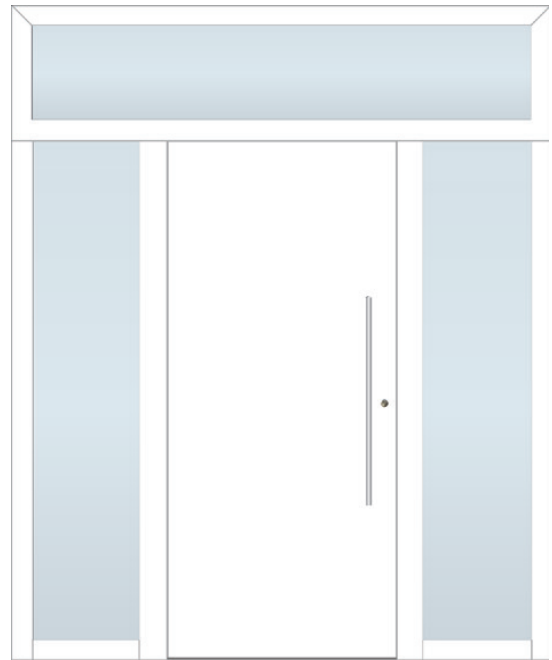

Seitenteil - max. Breite 1200 mm gegen Aufpreis

Oberlicht - max. Breite 3650 mm/ Höhe 1000 mm gegen Aufpreis

Warum RYTERNA Haustüren?

- ✓ Türflügel = 92 mm, Bautiefe 72,5 mm
- ✓ Beidseitig flügelüberdeckend
- ✓ 3-fach Sicherheitsverglasung P4A mm
- ✓ 3 Rollenbänder von Dr. Hahn
- ✓ 3-fach Verriegelung mit Schwenkhaken
- ✓ 3-fach Dichtung
- ✓ Innenfarbe RAL 9016 glatt ohne Aufpreis
- ✓ Magnet Pop-up Schiene in Bodenschwelle
- ✓ unsichtbare Befestigung
- ✓ Maßanfertigung bis 1250 mm Breite und 2300 mm Höhe (max. 3000 mm Höhe)
- ✓ Höhe Bodenschwelle 17 mm = barrierefrei

Welche Farben sind wählbar?

RAL 1013 Perlweiss, RAL 3000 Feuerrot,
RAL 6005 Moosgrün,
RAL 7016/ 7016 FS Anthrazitgrau
RAL 7035 Lichtgrau, RAL 8017 Schoko-braun
RAL 9006 Weißaluminium
RAL 9007 Graualuminium
RAL 9016/ 9016 FS Verkehrsweiß
DB 703 Eisenglimmer,
TG29/60731 Terra-braun
TG 29/90147 ähnlich RAL 9007
TG 68/80043 graphitgrau

3-fach Verriegelung + Stossgriff



3-fach Verriegelung mit
2 Schwenkhaken



H90RB-1600

STANDARD*

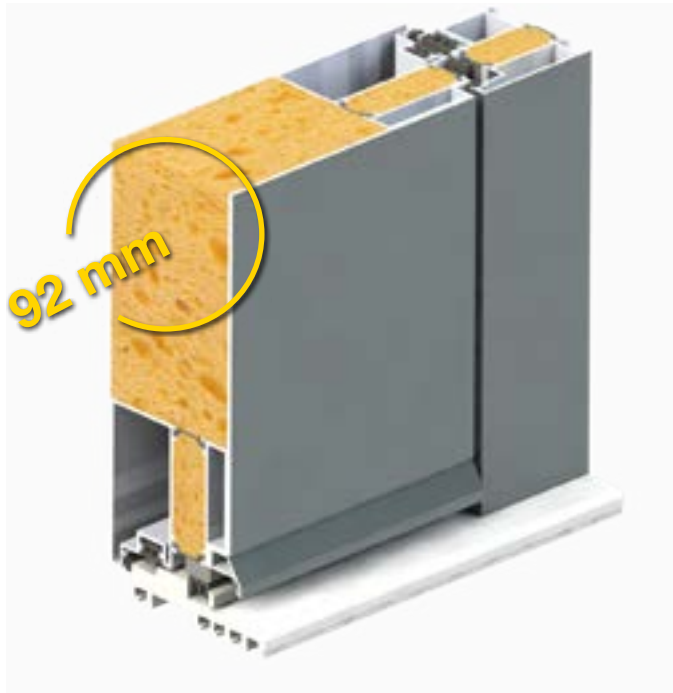

Wärmeschutz
U-Wert



0.68 W/m²K

Einbruchwiderstandsklasse
EN 12519



RC 2

Windklasse 4
EN 12207:199-11



3

Schlagregendichtheit
EN 12208:199-11



6A

Schalldämmung
EN 717-1:2013



-32 Db

✓ Rahmentypen



flächenbündig



flächenversetzt

✓ 3-fach Dichtung

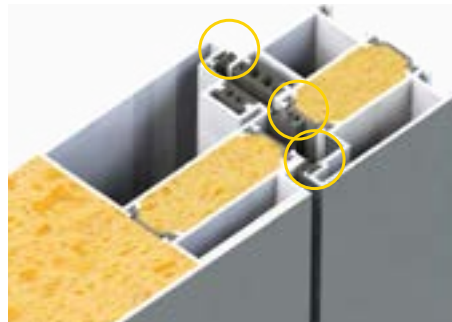

✓ Magnetische Bodenschwelle

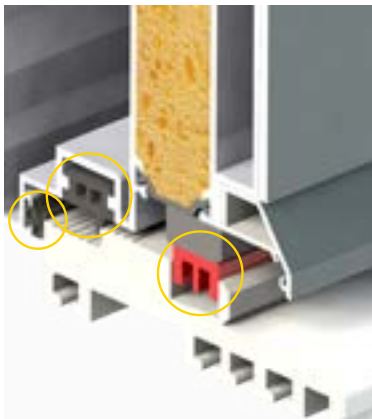

✓ Türdrücker (Innen)



HLS-10

✓ Zylinder



CWA

✓ Rosette



ESC-3

Ihr Ansprechpartner:

IFE-Süd
Markt Indersdorf - Dachau - München
Fon +49 (0) 8131-6681430
info@ife-sued.de
www.ife-sued.de

Eine sichere Verbindung:



IFE-Süd

Bauelemente rund ums Haus

BERATUNG - PLANUNG - ABWICKLUNG - SERVICE